

Karta Katalogowa

KOD:	2611
NAZWA:	NYPEL PROFIPRESS G Z SC CONTUR
INFORMACJE:	<ul style="list-style-type: none"> - Przeznaczone do łączenia rur miedzianych wg PN-EN 1057 poprzez zaprasowywanie przy użyciu narzędzia elektrohydraulicznego - Posiadają system kontroli szczelności połączenia SC-Contur - Materiał: brąz oraz uszczelnienie typu o-ring z HNBR w kolorze żółtym <p>Wysokiej klasy złączki zaprasowywane Profiress G z połączeniem gwintowanym, wykonane z brązu i miedzi, przeznaczone są do łączenia rur miedzianych wg PN-EN 1057 poprzez zaprasowywanie przy użyciu narzędzia elektrohydraulicznego.</p> <p>Każda złączka posiada system kontroli szczelności połączenia SC-Contur, który gwarantuje wykrycie niezaprasowanych połączeń.</p> <p>Elementem uszczelniającym połączenie złączki z rurą jest umieszczona w odpowiednio wyprofilowanym gnieździe wysokiej jakości uszczelka typu o-ring z HNBR w kolorze żółtym.</p>

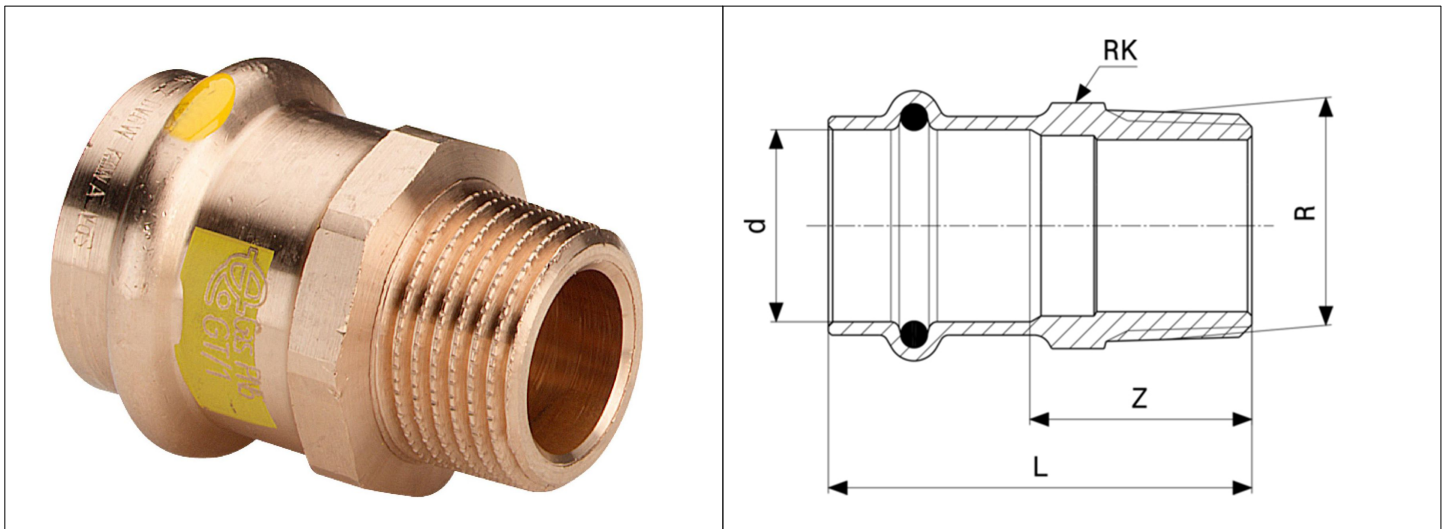

TOWARY:

KOD	EAN	KARTON	WOREK
2611 1/2X15.NYP.	4015211346126	175	5
2611 1/2X18.NYP.	4015211346140	150	5
2611 1/2X22.NYP.	4015211346164	100	5
2611 3/4X15.NYP.	4015211346133	100	5
2611 3/4X18.NYP.	4015211346157	150	5
2611 3/4X22.NYP.	4015211346171	125	5
2611 3/4X28.NYP.	4015211346270	100	5
2611 1X22.NYP.	4015211346188	100	5
2611 1X28.NYP.	4015211346287	75	5
2611 1.X35.NYP.	4015211346300	50	5
2611 1.1/4X35.NYP.	4015211346317	50	5

PARAMETRY:

KOD	WYMIARY PRZYŁĄCZENIOWE R/D	WYMIAR L	WYMIAR Z			
2611 1/2X15.NYP.	R1/2 / 15	46	24			
2611 1/2X18.NYP.	R1/2 / 18	45	23			
2611 1/2X22.NYP.	R1/2 / 22	49	25			
2611 3/4X15.NYP.	R3/4 / 15	50	28			
2611 3/4X18.NYP.	R3/4 / 18	49	27			
2611 3/4X22.NYP.	R3/4 / 22	49	26			
2611 3/4X28.NYP.	R3/4 / 28	52	28			
2611 1X22.NYP.	R1 / 22	56	33			
2611 1X28.NYP.	R1 / 28	55	32			
2611 1.X35.NYP.	R1 / 35	53	28			
2611 1.1/4X35.NYP.	R1 1/4 / 35	60	34			

WŁAŚCIWOŚCI:

MADE IN DE
Temperatura robocza otoczenia -20°C do +60°C
Ciśnienie robocze maks. 0,5 MPa
System 1

MATERIAŁY:

ELEMENT	MATERIAŁ
KORPUS	MIEDŹ
O-RING	HNBR W KOLORZE ŻÓŁTYM

NORMY:

INIG-PIB-KOT-2020/0021 wyd.2

ATEST:

DEKLARACJA:

KDWU Nr 10/2021

TYP PRODUKTU:

2611

GWARANCJA:

REKOJMIĄ 5 LAT