

Karta Katalogowa

KOD:	2615
NAZWA:	MUFA PROFIPRESS G Z SC CONTUR
INFORMACJE:	<ul style="list-style-type: none"> - Przeznaczone do łączenia rur miedzianych wg PN-EN 1057 poprzez zaprasowywanie przy użyciu narzędzia elektrohydraulicznego - Posiadają system kontroli szczelności połączenia SC-Contur - Materiał: miedź oraz uszczelnienie typu o-ring z HNBR w kolorze żółtym <p>Wysokiej klasy złączki zaprasowywane Profiress G, wykonane z miedzi i brązu, przeznaczone są do łączenia rur miedzianych wg PN-EN 1057 poprzez zaprasowywanie przy użyciu narzędzia elektrohydraulicznego.</p> <p>Każda złączka posiada system kontroli szczelności połączenia SC-Contur, który gwarantuje wykrycie niezaprasowanych połączeń.</p> <p>Elementem uszczelniającym połączenie złączki z rurą jest umieszczona w odpowiednio wyprofilowanym gnieździe wysokiej jakości uszczelka typu o-ring z HNBR w kolorze żółtym.</p>

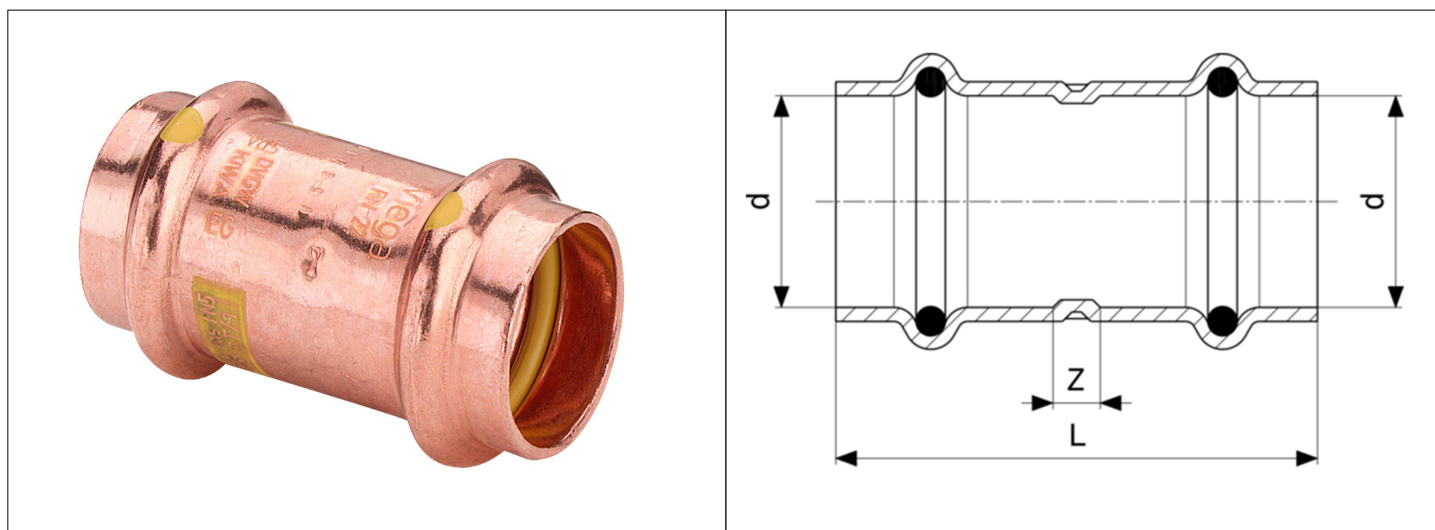

TOWARY:

KOD	EAN	KARTON	WOREK
2615 15.MUF.	4015211346485	150	5
2615 18.MUF.	4015211346492	125	5
2615 22.MUF.	4015211346508	100	5
2615 28.MUF.	4015211346515	75	5
2615 35.MUF.	4015211346522	35	1

PARAMETRY:

KOD	WYMIARY PRZYŁĄCZENIOWE D	WYMIAR L	WYMIAR Z			
2615 15.MUF.	15	47	3			
2615 18.MUF.	18	49	5			
2615 22.MUF.	22	51	5			
2615 28.MUF.	28	52	4			

PARAMETRY:

KOD	WYMIARY PRZYŁĄCZENIOWE D	WYMIAR L	WYMIAR Z			
2615 35.MUF.	35	56	4			

WŁAŚCIWOŚCI:

MADE IN DE
Temperatura robocza otoczenia -20°C do +60°C
Ciśnienie robocze maks. 0,5 MPa
System 1

MATERIAŁY:

ELEMENT	MATERIAŁ
KORPUS	MIEDŹ
O-RING	HNBR W KOLORZE ŻÓŁTYM

NORMY:

INIG-PIB-KOT-2020/0021 wyd.2

ATEST:

DEKLARACJA:

KDWU Nr 10/2021

TYP PRODUKTU:

2615

GWARANCJA:

REKOJMIĄ 5 LAT