

Karta Katalogowa

KOD:	26151
NAZWA:	MUFA PROFIPRESS G Z SC CONTUR
INFORMACJE:	<ul style="list-style-type: none"> - Przeznaczone do łączenia rur miedzianych wg PN-EN 1057 poprzez zaprasowywanie przy użyciu narzędzia elektrohydraulicznego - Posiadają system kontroli szczelności połączenia SC-Contur - Materiał: miedź oraz uszczelnienie typu o-ring z HNBR w kolorze żółtym <p>Wysokiej klasy złączki zaprasowywane Profiress G, wykonane z miedzi i brązu, przeznaczone są do łączenia rur miedzianych wg PN-EN 1057 poprzez zaprasowywanie przy użyciu narzędzia elektrohydraulicznego.</p> <p>Każda złączka posiada system kontroli szczelności połączenia SC-Contur, który gwarantuje wykrycie niezaprasowanych połączeń.</p> <p>Elementem uszczelniającym połączenie złączki z rurą jest umieszczona w odpowiednio wyprofilowanym gnieździe wysokiej jakości uszczelka typu o-ring z HNBR w kolorze żółtym.</p>

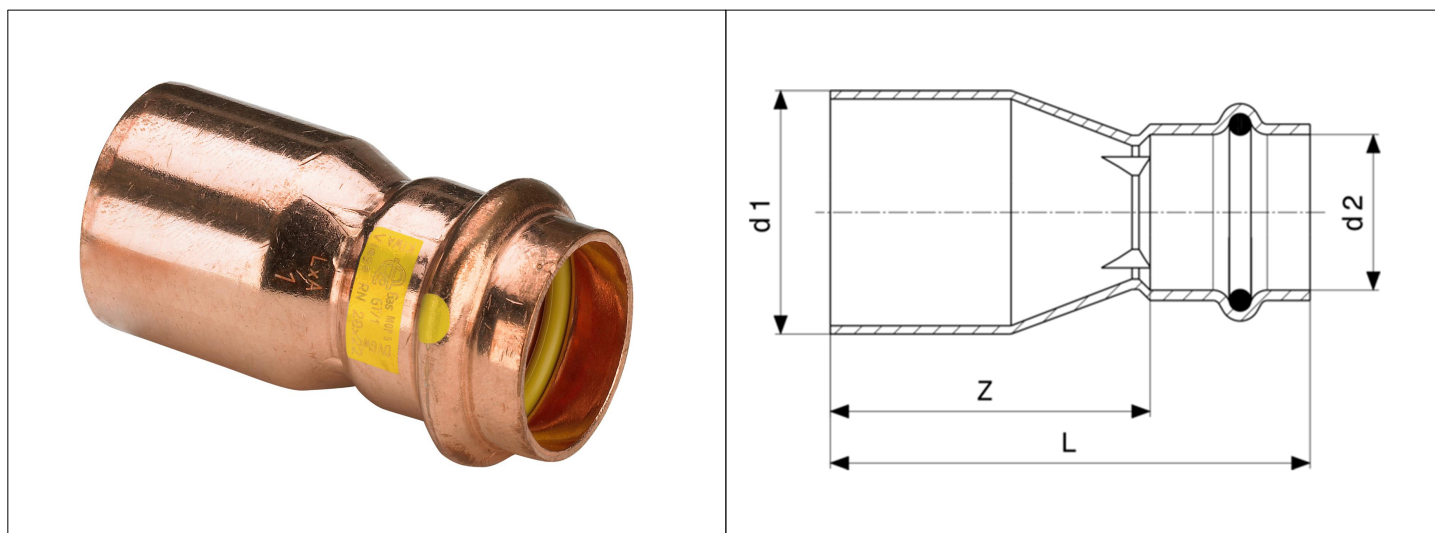

TOWARY:

KOD	EAN	KARTON	WOREK
26151 18X15.MUF.	4015211346553	150	5
26151 22X15.MUF.	4015211346560	125	5
26151 22X18.MUF.	4015211346577	150	5
26151 28X18.MUF.	4015211346591	75	5
26151 28X22.MUF.	4015211346607	100	5
26151 35X28.MUF.	4015211346621	50	1

PARAMETRY:

KOD	WYMIARY PRZYŁĄCZENIOWE D1/D2	WYMIAR L	WYMIAR Z			
26151 18X15.MUF.	18 / 15	54	32			
26151 22X15.MUF.	22 / 15	58	36			
26151 22X18.MUF.	22 / 18	55	33			

PARAMETRY:

KOD	WYMIARY PRZYŁĄCZENIOWE D1/D2	WYMIAR L	WYMIAR Z			
26151 28X18.MUF.	28 / 18	61	39			
26151 28X22.MUF.	28 / 22	53	30			
26151 35X28.MUF.	35 / 28	63	39			

WŁAŚCIWOŚCI:

MADE IN DE
Temperatura robocza otoczenia -20°C do +60°C
Ciśnienie robocze maks. 0,5 MPa
System 1

MATERIAŁY:

ELEMENT	MATERIAŁ
KORPUS	MIEDŹ
O-RING	HNBR W KOLORZE ŻÓŁTYM

NORMY:

INIG-PIB-KOT-2020/0021 wyd.2

ATEST:

DEKLARACJA:

KDWU Nr 10/2021

TYP PRODUKTU:

26151

GWARANCJA:

REKÓJMIA 5 LAT