

# Karta Katalogowa

<b>KOD:</b>	CZ-1130.R
<b>NAZWA:</b>	TRÓJNIK REDUKCYJNY, B1, Fe, A, KSZ.CZARNA
<b>INFORMACJE:</b>	<ul style="list-style-type: none"> <li>- Przeznaczone do łączenia gwintowanych elementów do przesyłania cieczy i gazów</li> <li>- Materiał: Żeliwo ciągliwe białe W400-05 lub W350-04</li> <li>- Gwinty typu R i Rp</li> </ul> <p>Złączki żeliwne – czarne. Typ: CZ przeznaczone do łączenia gwintowanych elementów do przesyłania cieczy i gazów. Żeliwo ciągliwe białe W400-05 lub W350-04 z gwintem typu R i Rp. Występują w postaci: kolanek, trójników, czwórników, muf, przedłużek, redukcji, nypli, złączek i dwuzłączek oraz korków i zaślepek.</p>

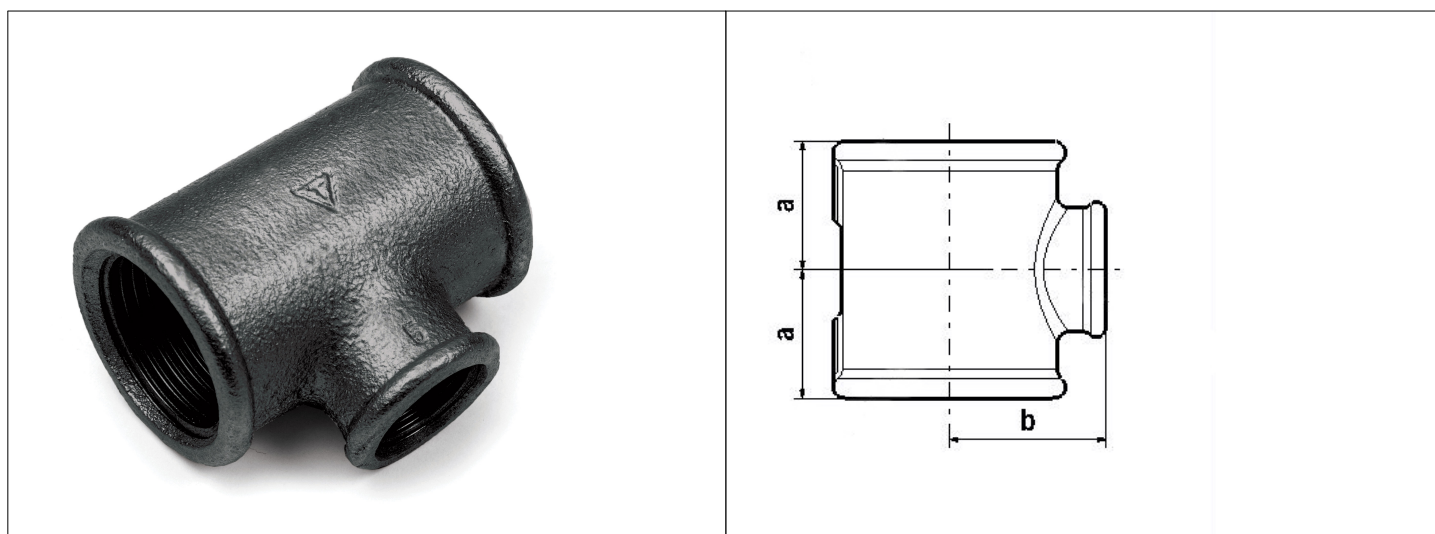

## TOWARY:

KOD	EAN	PUDEŁKO	WOREK
CZ-1130R.TR-RE.20-15	5907547674259	90	10
CZ-1130R.TR-RE.25-15	5907547674273	60	10
CZ-1130R.TR-RE.25-20	5907547674266	50	10
CZ-1130R.TR-RE.32-15	5907547674280	55	0
CZ-1130R.TR-RE.32-20	5907547674297	50	0
CZ-1130R.TR-RE.32-25	5907547674303	35	0
CZ-1130R.TR-RE.40-15	5907547674310	35	0
CZ-1130R.TR-RE.40-25	5907547674327	25	0
CZ-1130R.TR-RE.50-15	5907547674334	24	0
CZ-1130R.TR-RE.50-25	5907547674341	18	0

## PARAMETRY:

KOD	GWINTY PRZYŁĄCZY	A [MM]	B [MM]			
CZ-1130R.TR-RE.20-15	Rp 3/4 x Rp 3/4 x Rp 1/2	30	31			
CZ-1130R.TR-RE.25-15	Rp 1 x Rp 1 x Rp 1/2	32	34			

**PARAMETRY:**

KOD	GWINTY PRZYŁĄCZY	A [MM]	B [MM]			
CZ-1130R.TR-RE.25-20	Rp 1 x Rp 1 x Rp 3/4	35	36			
CZ-1130R.TR-RE.32-15	Rp 1 1/4 x Rp 1 1/4 x Rp 1/2	36	41			
CZ-1130R.TR-RE.32-20	Rp 1 1/4 x Rp 1 1/4 x Rp 3/4	36	41			
CZ-1130R.TR-RE.32-25	Rp 1 1/4 x Rp 1 1/4 x Rp 1	40	42			
CZ-1130R.TR-RE.40-15	Rp 1 1/2 x Rp 1 1/2 x Rp 1/2	36	42			
CZ-1130R.TR-RE.40-25	Rp 1 1/2 x Rp 1 1/2 x Rp 1	42	46			
CZ-1130R.TR-RE.50-15	Rp 2 x Rp 2 x Rp 1/2	38	48			
CZ-1130R.TR-RE.50-25	Rp 2 x Rp 2 x Rp 1	44	55			

**WŁAŚCIWOŚCI:**

Dopuszczalne ciśnienie robocze 25 bar  
Temperatura robocza od - 20°C do 120°C  
MADE IN EU  
System 3  
Znak: B

**MATERIAŁY:**

ELEMENT	MATERIAŁ
KORPUS	ŻELIWO CIĄGLIWE BIAŁE W400-05 LUB W350-04

**NORMY:**

PN-EN 10242:1999/A1:2002/A2:2005

**ATEST:**

**DEKLARACJA:**

KDWU Nr 69

**TYP PRODUKTU:**

CZ

**GWARANCJA:**

5 lat