

# Karta Katalogowa

<b>KOD:</b>	OC-1092
<b>NAZWA:</b>	KOLANO 90 WZ, A4 ZN,A, OCYNK
<b>INFORMACJE:</b>	<ul style="list-style-type: none"> <li>- Przeznaczone do łączenia gwintowanych elementów do przesyłania cieczy</li> <li>- Materiał: Żeliwo ciągliwe białe W400-05 lub W350-04</li> <li>- Gwinty typu R i Rp</li> </ul> <p>Złączki żelazne – ocynkowane. Typ: OC przeznaczone do łączenia gwintowanych elementów do przesyłania cieczy. Żeliwo ciągliwe białe W400-05 lub W350-04 z gwintem typu R i Rp. Występują w postaci: kolanek, trójników, czwórników, muf, przedłużeń, redukcji, nypli, złączek i dwuzłączek oraz korków i zaślepek.</p>

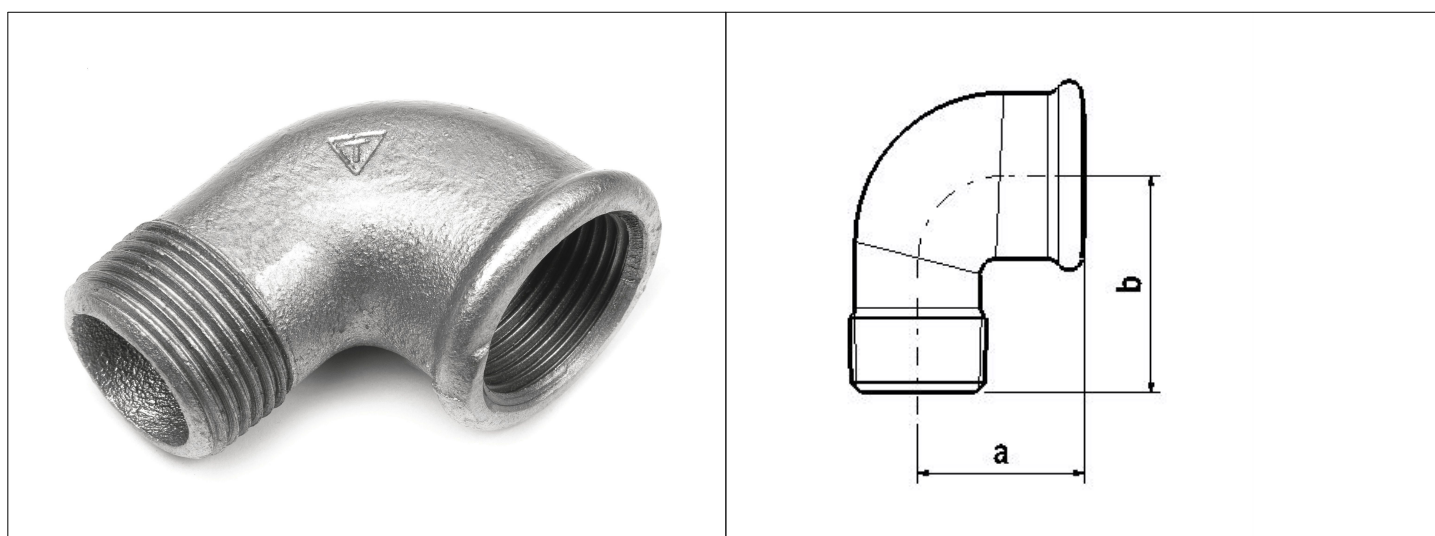

## TOWARY:

KOD	EAN	PUDEŁKO	WOREK
OC-1092.KOL.10.WZ	5907547669071	400	25
OC-1092.KOL.15.WZ	5907547669026	250	10
OC-1092.KOL.20.WZ	5907547669064	150	10
OC-1092.KOL.25.WZ	5907547669019	80	10
OC-1092.KOL.32.WZ	5907547669002	45	0
OC-1092.KOL.40.WZ	5907547668999	35	0
OC-1092.KOL.50.WZ	5907547669040	16	0
OC-1092.KOL.80.WZ	5907547669057	6	0

## PARAMETRY:

KOD	GWINTY PRZYŁĄCZY	A [MM]	B [MM]			
OC-1092.KOL.10.WZ	Rp 3/8 x R 3/8	25	32			
OC-1092.KOL.15.WZ	Rp 1/2 x R 1/2	28	37			
OC-1092.KOL.20.WZ	Rp 3/4 x R 3/4	33	43			
OC-1092.KOL.25.WZ	Rp 1 x R 1	38	52			
OC-1092.KOL.32.WZ	Rp 1 1/4 x R 1 1/4	45	60			

**PARAMETRY:**

KOD	GWINTY PRZYŁĄCZY	A [MM]	B [MM]			
OC-1092.KOL.40.WZ	Rp 1 1/2 x R 1 1/2	50	65			
OC-1092.KOL.50.WZ	Rp 2 x R 2	58	74			
OC-1092.KOL.80.WZ	Rp 3 x R 3	78	98			

**WŁAŚCIWOŚCI:**

Reakcja na ogień Klasa A1  
 Dopuszczalne ciśnienie robocze 25 bar  
 Temperatura robocza od - 20°C do 120°C  
 MADE IN EU  
 System 4  
 Znak: B

**MATERIAŁY:**

ELEMENT	MATERIAŁ
KORPUS	ŻELIWO CIĄGLIWE BIAŁE W400-05 LUB W350-04

**NORMY:**

PN-EN 10242:1999/A1:2002/A2:2005

**ATEST:**

B-BK-60210-0976/21

**DEKLARACJA:**

KDWU Nr 64

**TYP PRODUKTU:**

OC

**GWARANCJA:**

5 lat