

# Karta Katalogowa

<b>KOD:</b>	ST-25
<b>NAZWA:</b>	SIŁOWNIK TERMOELEKTRYCZNY DIAMOND 230 V, 3,5W (ZL-2041)
<b>INFORMACJE:</b>	<p>- Umożliwia racjonalne i wygodne zarządzanie domowym systemem c.o. i c.w.u.          - Przeznaczony jest do montażu na listwach rozdzielacza ogrzewania podłogowego.</p> <p>Siłowniki termoelektryczne umożliwiają racjonalne i wygodne zarządzanie domowym systemem centralnego ogrzewania. Inteligentne sterowanie poziomem centralnego ogrzewania i ciepłej wody użytkowej nie tylko zapewnia bezproblemową pracę instalacji, dostosowaną do indywidualnych potrzeb i upodobań, ale także pozwala znacznie zredukować koszty ogrzewania.</p>

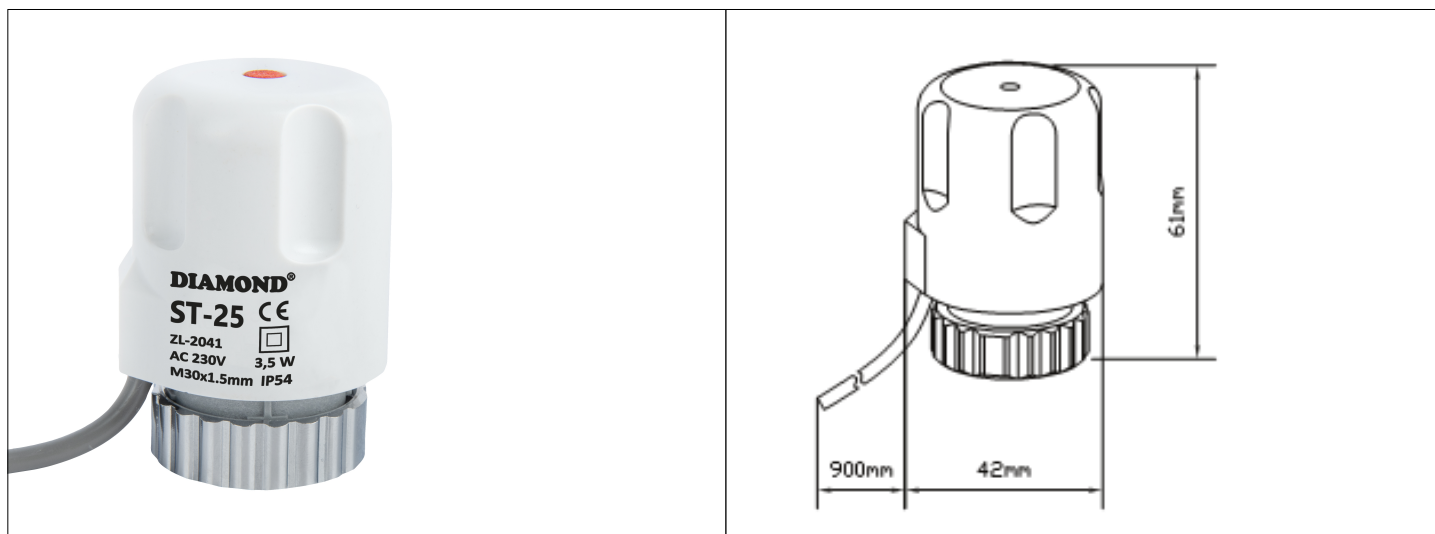

## TOWARY:

KOD	EAN	KARTON	PUDEŁKO
ST-25	5907547600777	100	1

## PARAMETRY:

KOD	NAPIĘCIE ZASILANIA	POBÓR MOCY	STOPIEŃ OCHRONY	GWINT
ST-25	230VAC	3,5W	IP54	M30 x 1,5mm

<b>WŁAŚCIWOŚCI:</b>	<p>MAX. TEMP. PRACY od 5°C do 60°C          Znak: CE</p>
---------------------	--

MATERIAŁY:	ELEMENT	MATERIAŁ
	OBUDOWA	PC
	SPRĘŻYNY	SS304, STAL WĘGLOWA, BRĄZ FOSFOROWY
	POKRYWY	PA66
	USZCZELKA	EPDM
	NAKRĘTKA	MOSIĄDZ
	ELEMENT TERMICZNY	MIEDŹ

<b>NORMY:</b>	LVD 2014/35/EU, EMC 2014/30/EU, RoHS 2011/65/EU
---------------	---

<b>ATEST:</b>	
---------------	--

DEKLARACJA:	DZ UE Nr 72-H
TYP PRODUKTU:	ZL-2041
GWARANCJA:	5 lat